



Pandolfo Alluminio

**VERPACKUNG UND LOGISTIK
DER ALUMINIUMPROFILE UND -KOMPONENTEN**



VERPACKUNG DER PROFILE

IN DEN PANDOLFO ALLUMINIO WERKEN ERFOLGT DIE PROFILVERPACKUNG MITTELS HOCHMODERNER AUTOMATISIERTER VERPACKUNGSANLAGEN SOWIE, FALLS NOTWENDIG, HÄNDISCH DURCH DAS FACHPERSONAL.

WESENTLICHE VERPACKUNGSEIGENSCHAFTEN

ABMESSUNGEN (MM)

W BREITE	STANDARD 570	MAXIMAL 680
H HÖHE	STANDARD 550	MAXIMAL 550
L LÄNGE	STANDARD VON 5000	BIS 8000 (BLANKE PROFILE)
	STANDARD VON 5000	BIS 7200 (BEHANDELTE PROFILE)
GEWICHT	MAXIMAL 1000 KG	

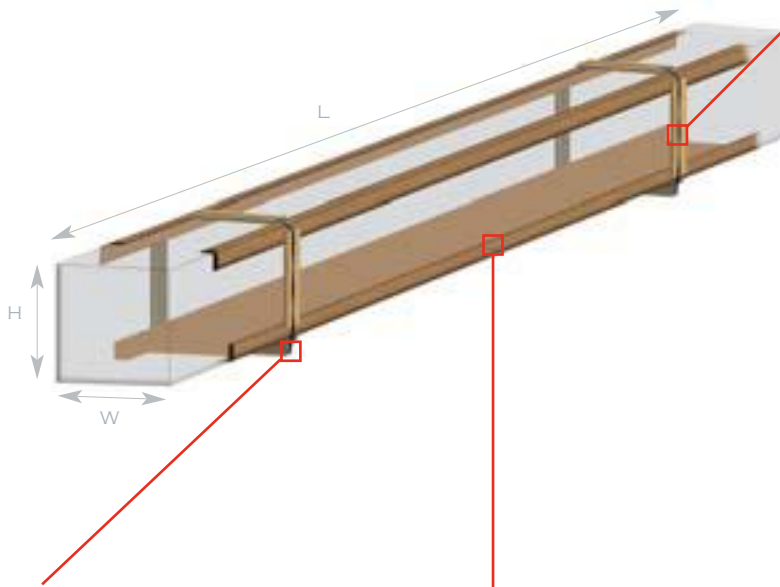

KANTHÖLZER (OPTION)

IN 80x80 MM GRÖSSE ZUM EINFÜHREN DER HUBGABELN
MITTLERER ACHSABSTAND 3400 MM.

KANTENSCHUTZ UND BÖDEN AUS KARTON (OPTION)

UM EIN LEICHTES UND SCHONENDES HANDLING DER PAKETE MIT DEM GABELSTAPLER ZU GEWÄHRLEISTEN, KÖNNEN DIE PAKETE MIT EINEM UNTEREN KANTENSCHUTZ SOWIE EINEM BODEN AUS KARTON VERSEHEN WERDEN. EINE WEITERE OPTION BIETET EIN OBERER KANTENSCHUTZ UND EINE ENTSPRECHENDE ABDECKUNG AUS KARTON.



ABDECKUNG

FÜR DEN VERSAND WERDEN DIE PAKETE ZUM SCHUTZ VOR TRANSPORTBEDINGTEN SCHLEIFSPUREN SEITLICH IN EINE PE-FOLIE EINGEWICKELT.



UMREIFUNG MIT METALL- ODER KUNSTSTOFFBAND UND HOLZBRETTERN

DAS PAKET WIRD MIT METALL- ODER KUNSTSTOFFBAND ZWEI- ODER MEHRMALS UMREIFT. ZWISCHEN UMREIFUNGSBAND UND PROFILEN SIND AN DER OBER- WIE UNTERSEITE HOLZBRETTNER EINGEFÜGT. ANHAND DER GERILLTEN SEITENBRETTNER ERHÄLT DAS PAKET ZUSÄTZLICHE STABILITÄT UND SCHUTZ.



GRUNDGESTELL (OPTION)

BASIS AUS HOLZBRETTERN FÜR PROFILPAKETE MIT GERINGER STABILITÄT. VERWENDUNG NACH ABSPRACHE.



SCHUTZ DER PROFILE

BEI TRANSPORT UND HANDLING IST ES VON MASSGEBLICHER BEDEUTUNG, DIE PROFILE VOR SCHÄDEN ZU SCHÜTZEN, DIE IHRE FUNKTIONALITÄT UND ÄSTHETIK BEEINTRÄCHTIGEN KÖNNEN. DER SCHUTZGRAD HÄNGT HIERBEI VOM EINSATZZWECK DER PROFILE AB. JE GEHOBENER DIE ÄSTHETISCHEN QUALITÄTSANSPRÜCHE, DESTO HÖHER DER SCHUTZ UND FOLGLICH AUCH DER KOSTEN- UND ZEITAUFWAND FÜR MATERIAL UND BEREITSTELLUNG. DIE PLANUNG DER JEWEILS OPTIMISIERTEN VERPACKUNG ERWEIST SICH DAHER ALS KOMPROMISS ZWISCHEN DEN VOM KUNDEN GEFORDERTEN GEOMETRISCHEN UND ÄSTHETISCHEN SOWIE DEN FUNKTIONELLEN UND WIRTSCHAFTLICHEN ASPEKTEN, MUSS ALSO BEREITS IN DER ANLAUFPHASE DES PROJEKTS MITBERÜCKSICHTIGT WERDEN.



VERPACKUNG OHNE ZWISCHENSCHUTZ

BLANKE PROFILE OHNE BESONDERE SCHUTZANFORDERUNGEN.

NIEDRIGER SCHUTZ
NIEDRIGE KOSTEN



POLYETHYLEN ZWISCHEN DEN REIHEN

BLANKE ODER BEHANDELTE PROFILE MIT GERINGEN SCHUTZANFORDERUNGEN.

MÄSSIGER SCHUTZ
MÄSSIGE KOSTEN



WELLENFÖRMIGE ZWISCHENLAGE AUS POLYETHYLEN

PROFILE MIT HOHEN SCHUTZANFORDERUNGEN (Z. B. "DEKORATIVE OBERFLÄCHE")*.

GUTER SCHUTZ
MÄSSIGE KOSTEN



EINWICKELN MIT POLYETHYLEN ODER PAPIER

BLANKE ODER BEHANDELTE PROFILE MIT HOHEN SCHUTZANFORDERUNGEN. DIESE LÖSUNG ERLEICHTERT ETWAIGE BEARBEITUNGEN AM GESAMTEN BÜNDEL UND HÄLT DIE SCHUTZWIRKUNG AUCH BEI TEILWEISE GEÖFFNETEN VERPACKUNGEN AUFRECHT.

SEHR GUTER SCHUTZ
HOHE KOSTEN

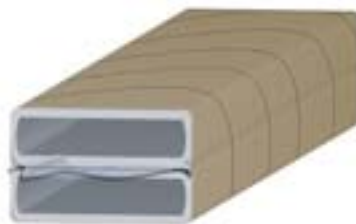

EINWICKELN MIT POLYETHYLEN ODER PAPIER UND ZWISCHENLAGE AUS POLYETHYLEN

BLANKE ODER BEHANDELTE PROFILE MIT BESONDERS HOHEN SCHUTZANFORDERUNGEN. DIESE LÖSUNG ERLEICHTERT ETWAIGE BEARBEITUNGEN AM GESAMTEN BÜNDEL UND HÄLT DIE SCHUTZWIRKUNG AUCH BEI TEILWEISE GEÖFFNETEN VERPACKUNGEN AUFRECHT.

GRÖSSTMÖGLICHER SCHUTZ
ÄUSSERST HOHE KOSTEN



LEISTEN ZWISCHEN DEN REIHEN

ENTSPRECHEND DER PROFILFORM KANN DIE STABILITÄT DES PAKETS DURCH KARTON- ODER HOLZLEISTEN ZWISCHEN DEN REIHEN ERHÖHT WERDEN.

GUTER SCHUTZ
MÄSSIGE KOSTEN



(*) KLASSIFIZIERUNG NACH EN 12373-1

TYPISCHE VERPACKUNGEN

ALS BEISPIEL WERDEN IN DER FOLGE NUN EINIGE DER MEIST-VERWENDETEN VERPACKUNGSKONFIGURATIONEN FÜR LANGE PROFILSTÄBE WIEDERGEGBEN. DURCH DIE UNTERSCHIEDLICHE KOMBINATION DER VERPACKUNGSELEMENTE SIND WEITERE KONFIGURATIONEN MÖGLICH.



34_11

VERPACKUNG
SPIRALFÖRMIGES
KREPPPAPIER
KARTONLEISTE
ZWISCHEN DEN REIHEN

PAKET
2 UMREIFUNGEN
OBERE UND UNTERE
BRETTER



42_11

VERPACKUNG
WELLENFÖRMIGE
ZWISCHENLAGE AUS
POLYETHYLEN

PAKET
2 UMREIFUNGEN
OBERE UND UNTERE
BRETTER

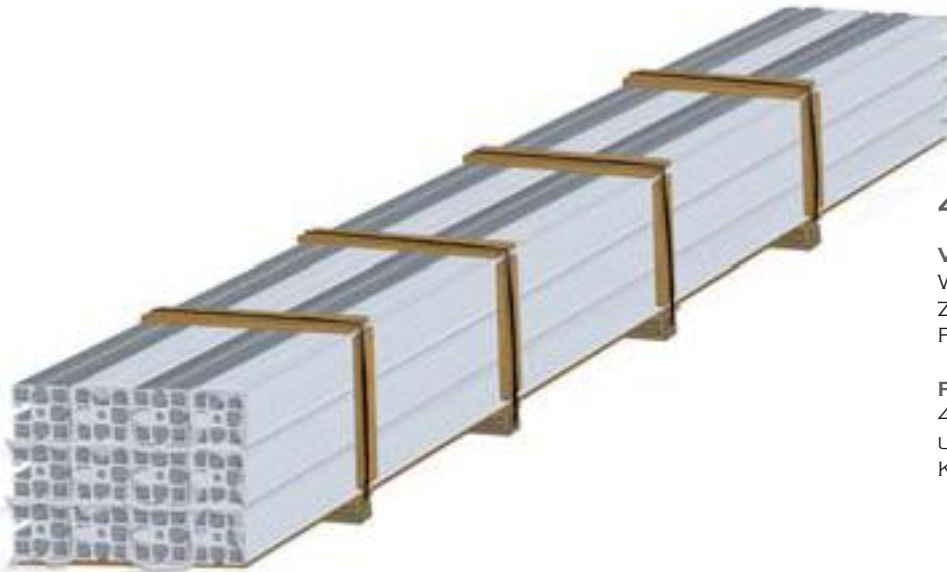

43_62

VERPACKUNG
WELLENFÖRMIGE
ZWISCHENLAGE AUS
POLYETHYLEN

PAKET
4 UMFREIFUNGEN OBERE
UND SEITLICHE BRETTER
KANTHÖLZER



42_43

VERPACKUNG
SPIRALFÖRMIGES
POLYETHYLEN
KARTONLEISTE
ZWISCHEN DEN REIHEN

PAKET
4 UMFREIFUNGEN OBERE
UND SEITLICHE BRETTER
UNTERER
KANTENSCHUTZ
KANTHÖLZER



43_68

VERPACKUNG
WELLENFÖRMIGE
ZWISCHENLAGE AUS
POLYETHYLEN
KARTONLEISTE ZWISCHEN
DEN REIHEN

PAKET
4 UMFREIFUNGEN
OBERE UND SEITLICHE
BRETTER
KANTHÖLZER
GRUNDGESTELL
KANTHÖLZER

SPEZIALVERPACKUNGEN

BEI SPEZIELLEN BEDÜRFNISSEN STIMMT PANDOLFO ALLUMINIO MIT DEM KUNDEN DIE VORBEREITUNG UND GESTALTUNG VON SONDERVERPACKUNGEN AB.

VERPACKUNGEN FÜR BEARBEITETE KOMPONENTEN

DIE VERPACKUNG DER BEARBEITETEN TEILE HÄNGT ENTSCHEIDEND VON ABMESSUNGEN UND TYP AB. SIE IST DAHER WESENTLICHER PLANUNGSBESTANDTEIL UND ARTIKELSPEZIFISCH AUSZUWERTEN. SOWEIT ERFORDERLICH, GARANTIERT DIE NORMALERWEISE MIT KARTONLEISTEN ODER NYLONFOLIEN BZW. SEIDENPAPIER HERGESTELLTE TRENNUNG DER KOMPONENTEN DEN SCHUTZ DER SICHTFLÄCHEN. ES FOLGEN NUN EINIGE TYPISCHE VERPACKUNGEN FÜR BEARBEITETE TEILE, DIE BEI PANDOLFO ALLUMINIO ÜBLICHERWEISE ZUM EINSATZ KOMMEN.

PALETTEN

DIE KOMPONENTEN WERDEN AUF PALETTEN GELEGT UND MIT POLYETHYLEN UMWICKELT. NACH ANBRINGUNG VON KANTENSCHUTZECKEN ERFOLGT DIE BEFESTIGUNG DURCH 2 ODER MEHR UMFREIFUNGEN. AUF ANFRAGE UND ENTSPRECHEND DER PRODUKTART LASSEN SICH DIE PACKSTÜCKE AUCH STAPELN.



KARTONS AUF PALETTE

DIE FACHGERECHT GESCHÜTZTEN KOMPONENTEN WERDEN IN KARTONS AUF PALETTEN GELEGT UND MIT POLYETHYLEN UMWICKELT. KANTENSCHUTZECKEN UND UMFREIFUNGEN MACHEN DIE VERPACKUNG PERFEKT. DIESE VERPACKUNG EIGNET SICH SPEZIELL FÜR KLEINE KOMPONENTEN.



KISTEN

NACH BEDARF UND IM FALL LANGER TRANSPORTWEGE SOWIE BESONDERS EMPFINDLICHER KOMPONENTEN BESTeht DIE MÖGLICHKEIT EINER BESONDEREN VERPACKUNG IN KISTEN.



SPEZIALVERPACKUNGEN

BEI SPEZIELLEN BEDÜRFNISSEN STIMMT PANDOLFO ALLUMINIO MIT DEM KUNDEN DIE VORBEREITUNG UND GESTALTUNG BESONDERER VERPACKUNGEN AB ODER GREIFT ALTERNATIV AUF KUNDENVERPACKUNGEN ZURÜCK. DER VERTRIEB STEHT FÜR FRAGEN ODER WEITERFÜHRENDE INFORMATIONEN GERN ZUR VERFÜGUNG.



IDENTIFIZIERUNG UND RÜCKVERFOLGBARKEIT DES PAKETS

DAS ETIKETT ENTHÄLT ALLE WESENTLICHEN INFORMATIONEN ZUR AUSGELIEFERTEN WARE.
 AN JEDEM VON PANDOLFO ALLUMINIO VERSENDETEM PAKET/PACKSTÜCK IST EIN ETIKETT MIT EINDEUTIGER IDENTIFIKATIONSNUMMER UND SÄMTLICHEN LT. BETRIEBSPROZESS VORGEGEHEHENEN INFORMATIONEN ANGEBRACHT. AUF DEM ETIKETT FINDEN SICH DIE WICHTIGSTEN VERSANDANGABEN, WIE EMPFÄNGER / GEWICHT / ANZAHL DER ARTIKEL USW.
 AUF KUNDENWUNSCH KÖNNEN IM SINNE EINER SCHNELLEN UND EFFEKTIVEN MATERIALIDENTIFIZIERUNG DER ARTIKELCODE DES KUNDEN UND DIE BESTELLNUMMER ANGEFÜHRT WERDEN.

STANDARDMÄSSIGE LIEFERZEITEN

DIE FOLGENDE ÜBERSICHT GIBT AUSKUNFT ÜBER DIE BEI PANDOLFO ALLUMINIO STANDARDMÄSSIGEN LIEFERZEITEN. DIE ANGABEN SIND UNVERBINDLICH UND BEZIEHEN SICH AUF EINE NORMALE ARBEITSAUSLASTUNG SOWIE AUF WERK- UND NICHT KALENDERWOCHE.

STANGENPROFILE			BEARBEITETE KOMPONENTEN	
CODIERTE PROFILE	BLANK BLANK AUS LEGIERUNG EN AW 6005/6082 MIT OBERFLÄCHENBEHANDLUNG	3-4 WOCHEN 5 WOCHEN +1-2 WOCHEN	DIE LIEFERZEITEN SIND IN ABHÄNGIGKEIT VON ART UND KOMPLEXITÄT DER BEARBEITUNG GESTAFFELT UND WERDEN DAHER BEI DER AUFTRAGSPLANUNG FÜR DEN JEWEILIGEN ARTIKEL BERECHNET.	
NEUPROFILE (MUSTER)	BLANK MIT OBERFLÄCHENBEHANDLUNG	6-7 WOCHEN +2-3 WOCHEN		

VERSAND UND TRANSPORT

ÜBER EIN EFFIZIENTES NETZ VON RENOMMIERTEN UND IN PUNKTO SERVICEQUALITÄT LANGJÄHRIG BEWÄHRTEN SPEDITIONSPARTNERN WERDEN DIE PRODUKTE SCHNELL UND SICHER ZUM ZIELORT BEFÖRDERT.
 UM EIN EFFEKTIVES UND ZEITGERECHTES MATERIALMANAGEMENT SICHERZUSTELLEN, WIRD DER KUNDE HIERBEI LAUFEND ÜBER VERSANDZUSTAND UND POSITION DES TRANSPORTGUTS INFORMIERT.

BEGLEITDOKUMENTATION

FRACHTBRIEF

IM SINNE DER BETRIEBSPROZEDUREN UND DER GELTENDEN VORSCHRIFTEN, UNTER ANDEREM DES INTERNATIONALEN ÜBEREINKOMMENS CMR, LIEFERT PANDOLFO ALLUMINIO DAS GESAMTE MATERIAL MIT FRACHTBRIEF. AUF DIESEM SIND ALLE RELEVANTEN DATEN DES VERSANDGUTS EINGETRAGEN. DAS DOKUMENT WIRD VON PANDOLFO ALLUMINIO UND DEM BEAUFTRAGTEN TRANSPORTUNTERNEHMEN GEMEINSAM AUSGEFÜLLT UND UNTERZEICHNET. DAS VERSANDGUT IST GEGEN TRANSPORTSCHÄDEN UND DIEBSTAHL VERSICHERT.

VERSANDAVIS

PANDOLFO ALLUMINIO SENDET DEM KUNDEN PER FAX ODER E-MAIL DIE VERSANDMITTEILUNG ZU, DAMIT DIESER DIE ERFORDERLICHEN MASSNAHMEN ZUM EMPFANG DER WAREN TREFFEN KANN.

QUALITÄTSDOKUMENTATION

SOWEIT MIT DEM KUNDEN VEREINBART BZW. DURCH DIE ART DER LIEFERUNG BEDINGT, STELLT PANDOLFO ALLUMINIO GEMÄSS EN 12204 ENTSPRECHENDE BESCHEINIGUNGEN VOM TYP 2.1 ODER 3.1 BEREIT UND SENDET DIESE DEM KUNDEN PER FAX ODER E-MAIL BEI ABFAHRT DES MATERIALS ZU.

STANDARDMÄSSIGE TRANSPORTZEITEN

DIE KARTE WEIST DIE MAXIMAL VORGEGEHEHENEN LIEFERZEITEN AB PANDOLFO ALLUMINIO WERKVERSAND AUS. DIE ANGABEN BEZIEHEN SICH AUF LIEFERZEITEN MIT EINEM VOLL BELADENEN NUTZFAHRZEUG.

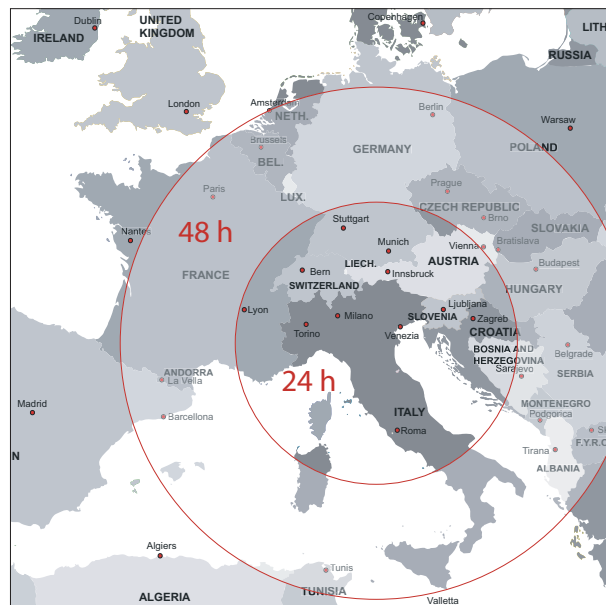



Pandolfo Alluminio

VIA DELLA PROVVIDENZA, 143
35030 SARMEOLA (PD) - ITALY
RUF +39 049 822 6 000
FAX +39 049 822 6 050
WWW.PANDOLFOALLUMINIO.COM
INFO@PANDOLFOALLUMINIO.COM

ITALIEN-SLOWENIEN

VERTRIEBSBÜRO ITALIEN
RUF +39 049 822 6 087
FAX +39 049 632 956
SALES@PANDOLFOALLUMINIO.COM

FÜR ALLE KUNDEN IN UND AUSSERHALB EUROPAS

VERTRIEBSBÜRO AUSLAND
RUF +39 049 822 6 000
FAX +39 049 897 7 208
EXPORT@PANDOLFOALLUMINIO.COM